



Parc Origami
220, rue Ferdinand Perrier
69800 Saint-Priest France

TEL +33 (0)4 78 20 10 16

jieldé@jieldé.com

Full metal construction
Max 40W - E14 socket
Electrical cord 2x1 mm²,
length 1,5 m with domino

Construction entièrement
métallique - Max 40W
Douille E14
Cordon électrique : 2x1 mm²,
longueur 1,5 m avec domino

Modèle : **DANTE**
Réf. **D200**
CLASSE II - E14/E26
IP20

Max. 40W
110-240V - 50/60 Hz

Made in France

874/2012
Jieldé
 Ce luminaire est compatible avec des ampoules des classes énergétiques:

DANTE[©] REF.D200

TECHNICAL SHEET
FICHE TECHNIQUE

PETIT MODÈLE : P

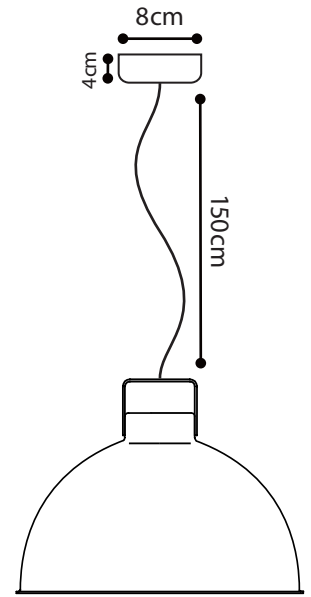
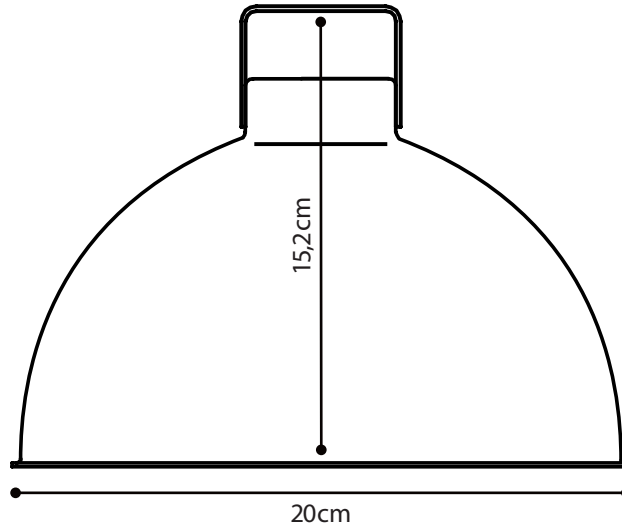

SUSPENSION

MATERIAL

Aluminium
Porcelain (socket)
Black cotton covered cable

WEIGHT

Net weight : 0.42 kg
Brut weight : 0.88 kg

DIMENSIONS

Dia. Ø 200 mm
Height : 152 mm
Ø 80 mm / 40 mm height ceiling rose
hiding domino and fixing hook

PACKAGING

25/26/26 cm

SUSPENSION

MATERIAUX

Aluminium
Porcelaine (douille)
Câble recouvert de coton noir

POIDS

Poids net : 0.42 kg
Poids brut : 0.88 kg

DIMENSIONS

Dia. Ø 200 mm
Hauteur : 152 mm
Plafonnier Ø 80 mm / Hauteur 40 mm
cachant le domino et crochet de fixation

PACKAGING

25/26/26 cm